

IN LINE XPro



EAC ErP



VANTAGGI

- Long Life : 40.000 ore
- Dimensioni compatte
- Bassi consumi energetici
- Facilità di installazione e manutenzione

CONFORMITA'

- Certificazione CE
- Marcatura GS
- Certificato EAC
- Certificazione ERP

Descrizione	Codice
IN LINE XPro D100	11022340
IN LINE XPro D125	11022341
IN LINE XPro D160	11022343
IN LINE XPro D200	11022344
IN LINE XPro D250	11022345
IN LINE XPro D315	11022346

DESCRIZIONE

- Ventilatore centrifugo assiale per installazione da canale con attacchi aeraulici in linea adatto sia per immissione che per estrazione
- 6 taglie con portata fino a 2.050 m³/h
- Funzionamento a 2 velocità tramite commutatore o a velocità variabile tramite variatore di tensione
- Funzionamento in modalità continua o discontinua
- Involucro in Polipropilene RAL9022
- Girante in Polipropilene
- Alimentazione 240V - 50/60Hz
- Motore monofase con albero montato su cuscinetti a sfera e dotato di protezione termica
- Grado di protezione secondo le norme EN60529 IPx4
- Durata di vita 40.000 ore
- Motore e girante estraibili dal corpo esterno del ventilatore

INSTALLAZIONE

- Installazione in orizzontale o verticale e per il fissaggio a parete, pavimento o soffitto, in parallelo (per consentire una maggiore portata), in serie (per aumentare la pressione statica utile)

ACCESSORI

Descrizione	Codice	Listino (€)
Commutatore a 2 velocità	11022030	10,00
Variatore di tensione 1,5 A	11022358	60,00



DIMENSIONI (MM) – PESO (KG)

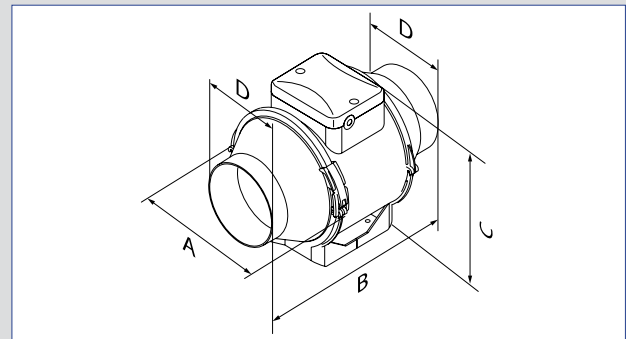

Versione	D	A	B	C	Peso [kg]
IN LINE XPro 100	100	195,8	302,5	226	1,75
IN LINE XPro 125	125	195,6	258,5	226	2,15
IN LINE XPro 160	160	220,1	289	247	3,25
IN LINE XPro 200	200	239	295,5	261	3,95
IN LINE XPro 250	250	287	383	323	7,8
IN LINE XPro 315	315	362	445	408	11,95

IN LINE XPro

CARATTERISTICHE AERAILICHE

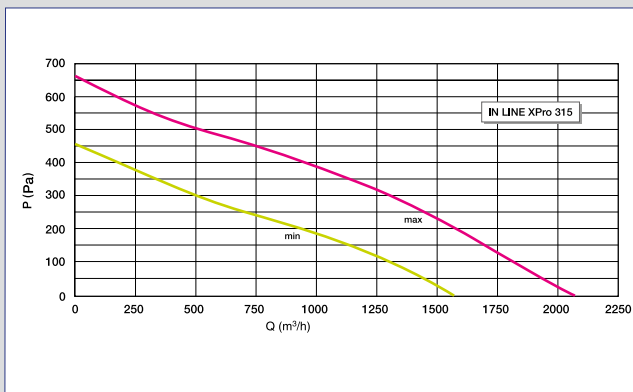
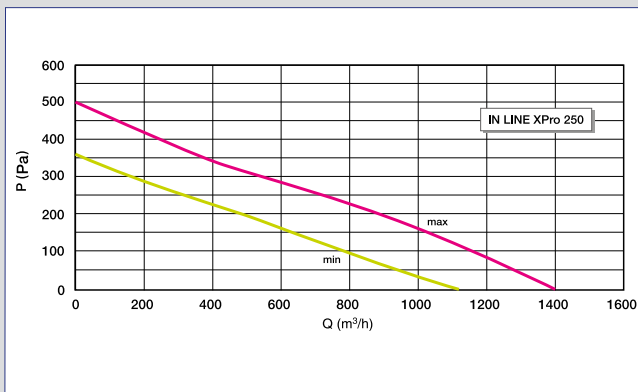
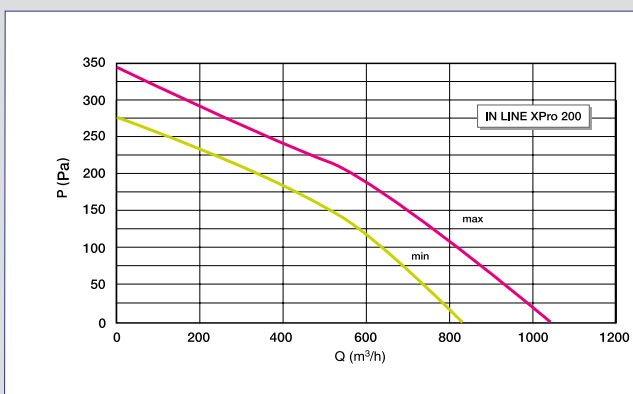
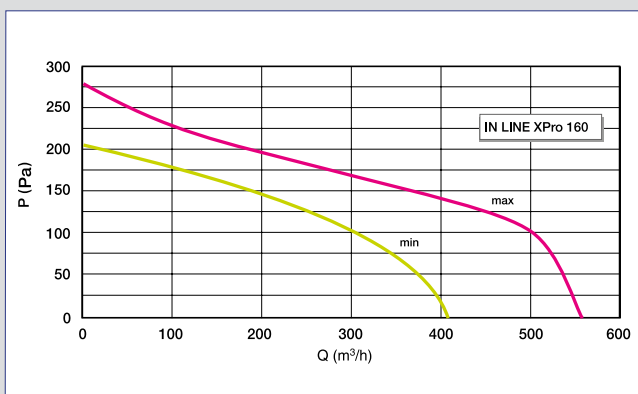
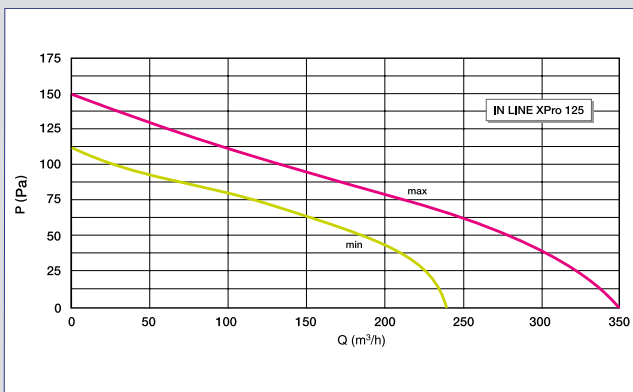
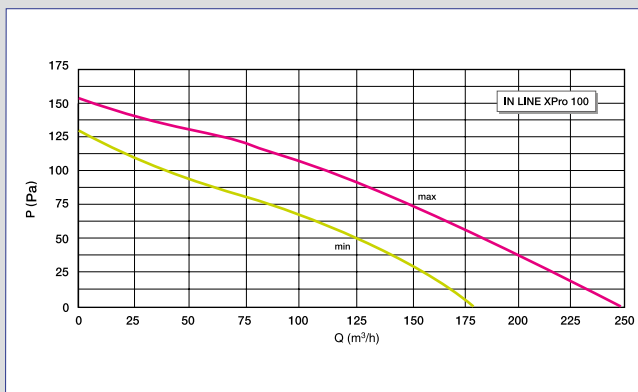

CARATTERISTICHE ELETTRICHE

Versione	Portata [m³/h]		Potenza [W]		RPM		Lp a 3 m [dB(A)]		Lw [dB(A)]
	min	max	min	max	min	max	min	max	
IN LINE XPro 100	180	245	23	25	2050	2620	27	32	37
IN LINE XPro 125	240	350	25	30	1630	2300	29	34	39
IN LINE XPro 160	415	565	42	50	1940	2620	37	46	45
IN LINE XPro 200	830	1040	76	108	1915	2380	45	52	62
IN LINE XPro 250	1110	1400	125	177	1955	2440	47	55	68
IN LINE XPro 315	1570	2050	230	320	1890	2430	49	58	72