

## IN LINE XS



### VANTAGGI

- Long Life : 40.000 ore
- Dimensioni compatte
- Bassi consumi energetici
- Facilità di installazione e manutenzione

### CONFORMITA'

- Certificazione CE
- Marcatura GS
- Certificato EAC
- Certificazione ERP

Descrizione	Codice
IN LINE XS D100	11022330
IN LINE XS D125	11022331
IN LINE XS D160	11022333

### DESCRIZIONE

- Ventilatore centrifugo assiale per installazione da canale con attacchi aeraulici in linea adatto sia per immissione che per estrazione
- 3 taglie con portata fino a 520 m<sup>3</sup>/h
- Funzionamento a 2 velocità tramite commutatore o a velocità variabile tramite variatore di tensione
- Funzionamento in modalità continua o discontinua
- Involucro in ABS RAL9010
- Girante in ABS
- Alimentazione 240V - 50/60Hz
- Motore monofase con albero montato su cuscinetti a sfera e dotato di protezione termica
- Grado di protezione secondo le norme EN60529 IPx4
- Durata di vita 40.000 ore
- Motore e girante estraibili dal corpo esterno del ventilatore

### INSTALLAZIONE

- Installazione in orizzontale o verticale e per il fissaggio a parete, pavimento o soffitto, in parallelo (per consentire una maggiore portata), in serie (per aumentare la pressione statica utile)

### ACCESSORI

Descrizione	Codice
Commutatore a 2 velocità	11022030
Variatore di tensione 1,5 A	11022358



### DIMENSIONI (MM) – PESO (KG)

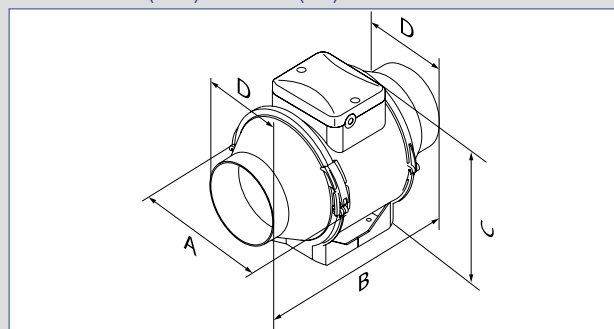

Versione	D	A	B	C	Peso [kg]
IN LINE XS 100	100	167	246	190	1.45
IN LINE XS 125	125	167	246	190	1.35
IN LINE XS 160	160	233	295	250	2.65

## IN LINE XS

### CARATTERISTICHE AEREAUCHE .....

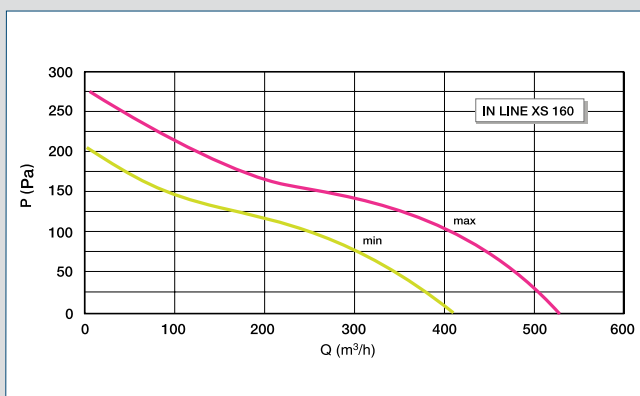
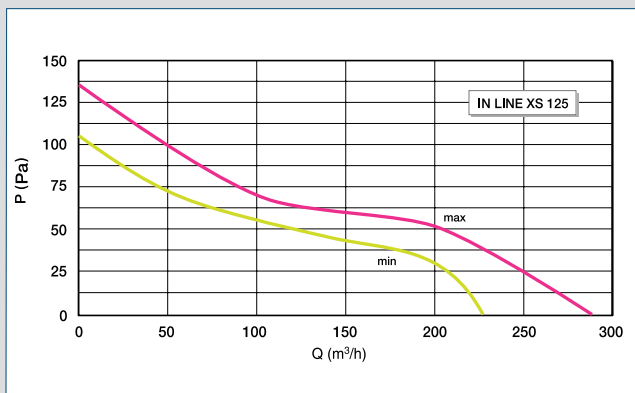
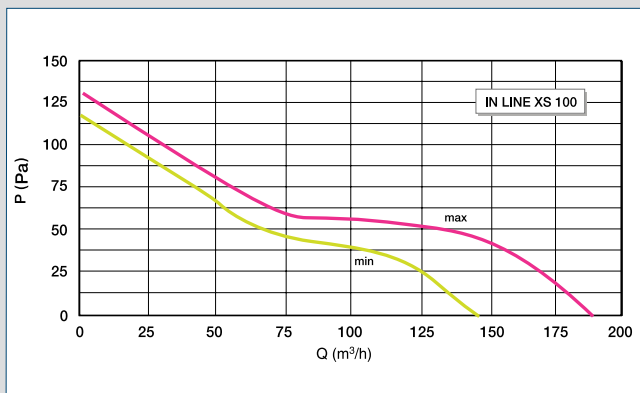

### CARATTERISTICHE ELETTRICHE .....

Versione	Portata [m³/h]		Potenza [W]		RPM		Lp a 3 m [dB(A)]		Lw [dB(A)]
	min	max	min	max	min	max	min	max	
IN LINE XS 100	145	190	21	33	2180	2385	27	36	41
IN LINE XS 125	220	280	23	37	1950	2455	28	37	43
IN LINE XS 160	405	520	30	60	1680	2460	33	44	53